

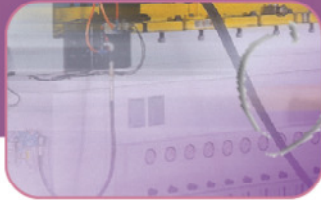

C型雙曲軸沖床

G2

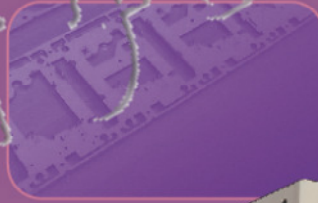
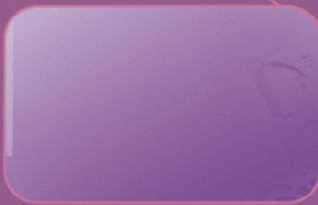

110.160. 200. 250. ton

G2

C型雙曲軸沖床

生產力

可靠性

操作性



規格

機 種	G2-110		G2-160		G2-200		G2-250	
	V	H	V	H	V	H	V	H
能 力	110		160		200		250	
能力發生點	5	3	6	3	6	3	7	3.5
行程長	180	110	200	130	250	150	280	170
行程數	35-65	50-100	30-55	40-85	25-45	35-70	20-35	30-60
最大模高	400	350	450	400	500	450	550	450
最大上模重量	800		1270		1470		1560	
滑塊調整量	100		100		120		120	
台盤面積	1800 x 650		2000 x 760		2400 x 840		2700 x 900	
台盤厚度	130		150		160		160	
滑塊板面積	1400 x 500		1600 x 550		1850 x 650		2100 x 700	
滑塊板厚度	70		70		95		95	
滑塊板孔徑	Ø50 x 3 x Pitch 320		Ø50 x 3 x Pitch 350		Ø50 x 3 x Pitch 375		Ø50 x 3 x Pitch 450	
主 馬 達	HP x P	10 x 6	15 x 6		20 x 6		25 x 6	
	kW x P	7.5 X 6	11 X 6		15 X 6		19 X 6	
滑塊調整馬達	HP x P	1 X 4	1 X 4		2 X 4		2 X 4	
	kW x P	0.75 x 4	0.75 x 4		1.5 x 4		1.5 x 4	
供給氣壓	5		5		5		5	
精 度	JIS (CNS) 一級							
模 墊 型 式	雙頂板雙汽缸 2 - Pad - 2 - Cylinder							
能 力	3.6 x 2		6.3 x 2		10 x 2		14 x 2	
空氣壓力	6.5		7.2		6.75		9	
行 程	70		70		80		100	
模墊板面積	350 x 235 x 2組		410 x 260 x 2組		540 x 350 x 2組		640 x 470 x 2組	

行程-能力曲線圖 (S)(V)

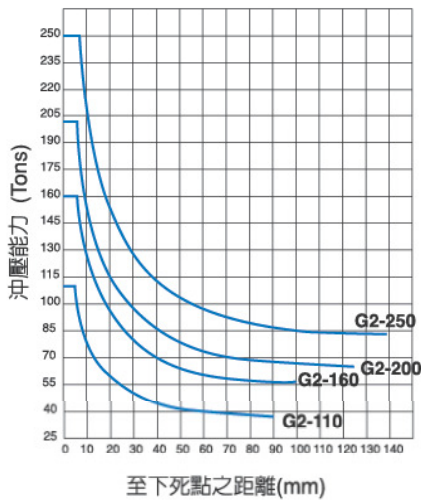

行程-能力曲線圖 (H)

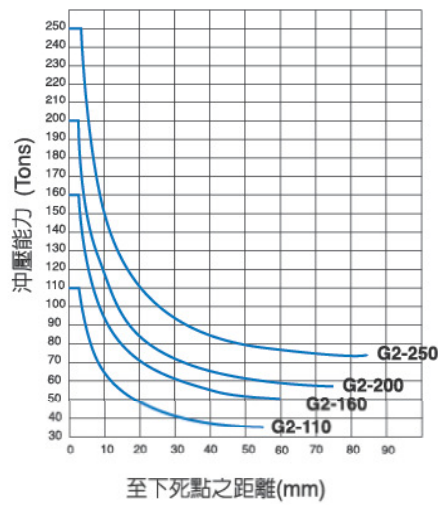

高傳動扭矩濕式離合剎車器

- 高性能
- 高效率
- 低慣性
- 高扭矩
- 低噪音
- 無粉塵
- 長使用壽命
- 低維修成本

高感度過負荷保護裝置

快速反應過載. 瞬間油壓洩載

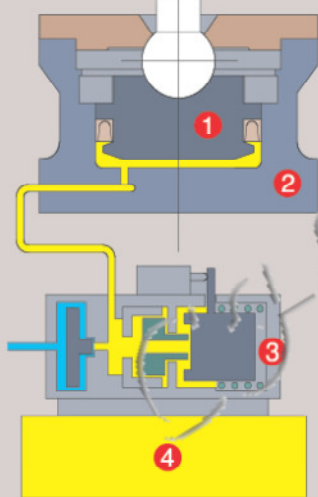

1. 油壓缸活塞
2. 油壓缸
3. 過負荷保護裝置
4. 油箱

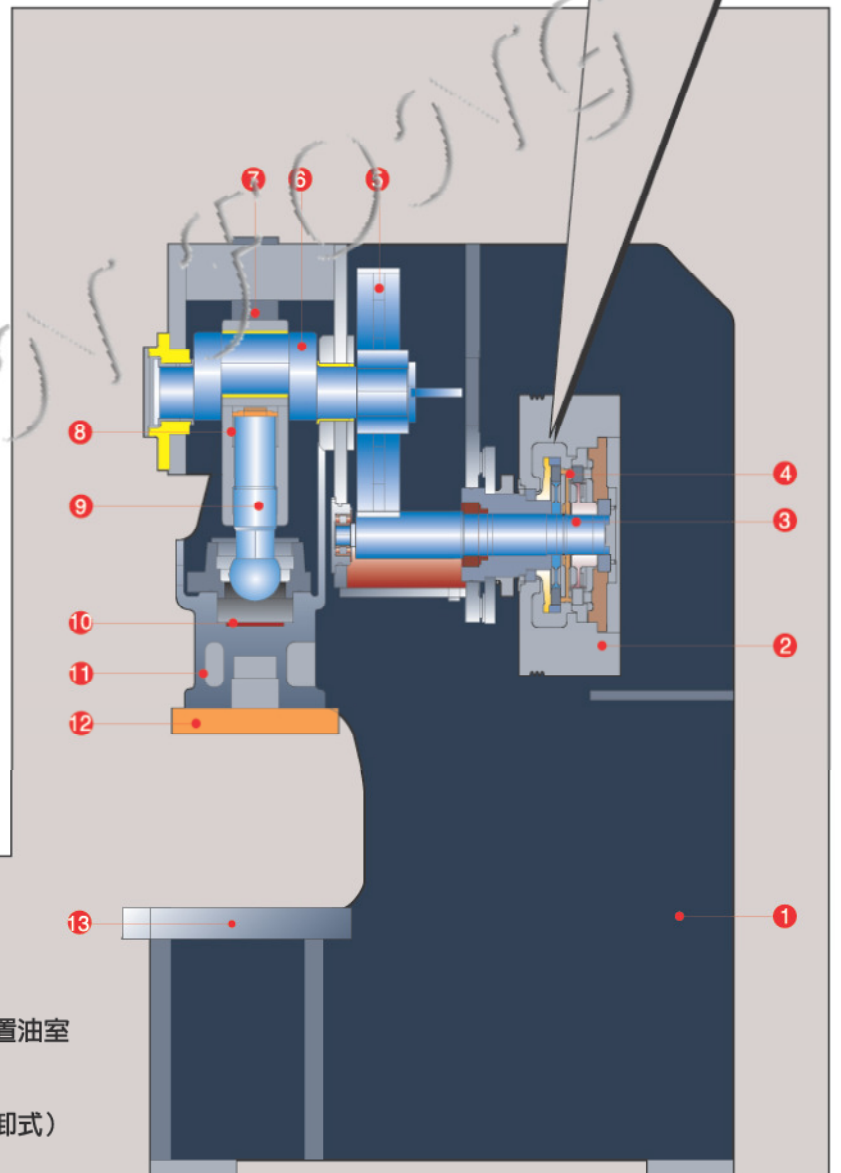

- | | |
|------------|----------------|
| 1. 鋼架結構 | 8. 連桿 |
| 2. 飛輪 | 9. 鋸牙 |
| 3. 傳動軸 | 10. 過負荷保護裝置油室 |
| 4. 濕式離合剎車器 | 11. 滑塊 |
| 5. 主齒輪 | 12. 滑塊板 (可拆卸式) |
| 6. 曲軸 | 13. 台盤 |
| 7. 平衡器 | |

超高剛性台身

- 結構剛性最佳化
- 沖壓製品精度大幅提升
- 模具壽命有效延長

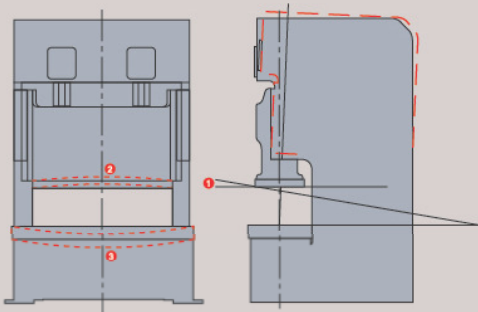

偏心過載感應靈敏、

精度維持性極佳

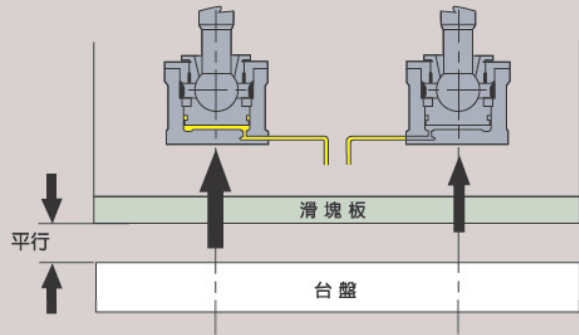

滑塊頂料裝置

機械式頂料裝置配置簡易

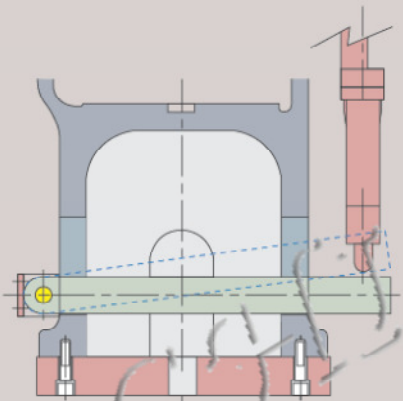

中置式六面導路

- 無前傾、運轉平衡
- 低震動、高沖壓精度

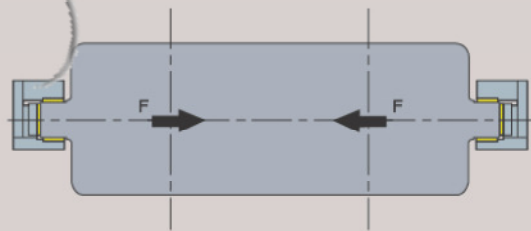

(以下型式、規格及數量之選配，僅供參考)

便利的快速換模系統 (Q. D. C. S.)

選用配置		數量	機型	G2-110	G2-160	G2-200	G2-250
夾模器	上模	TX-4或TY-4	夾持力 4噸/個	8	8	8	8
		TX-6或TY-6	夾持力 6噸/個				
	下模	TX-4或TY-4	夾持力 4噸/個	8	8	8	8
		TX-6或TY-6	夾持力 6噸/個				
舉模器	DL-28-600		載模力880kg/個	4			
	DL-28-700		載模力1040kg/個		4		
	DL-28-800		載模力1200kg/個			4	
	DL-28-900		載模力1360kg/個				4
移模臂	RC-700-600		承載力600kg/個	4	4		
	RC-800-800		承載力800kg/個			4	
	RC-900-900		承載力900kg/個				4
油壓動力單元FP6308U				1			

TX型夾模器

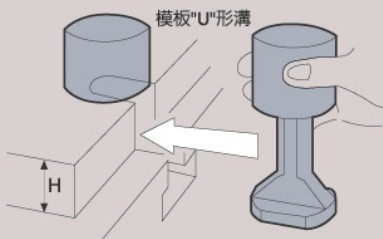

TY型夾模器

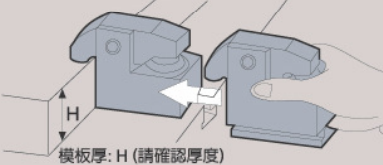

台盤

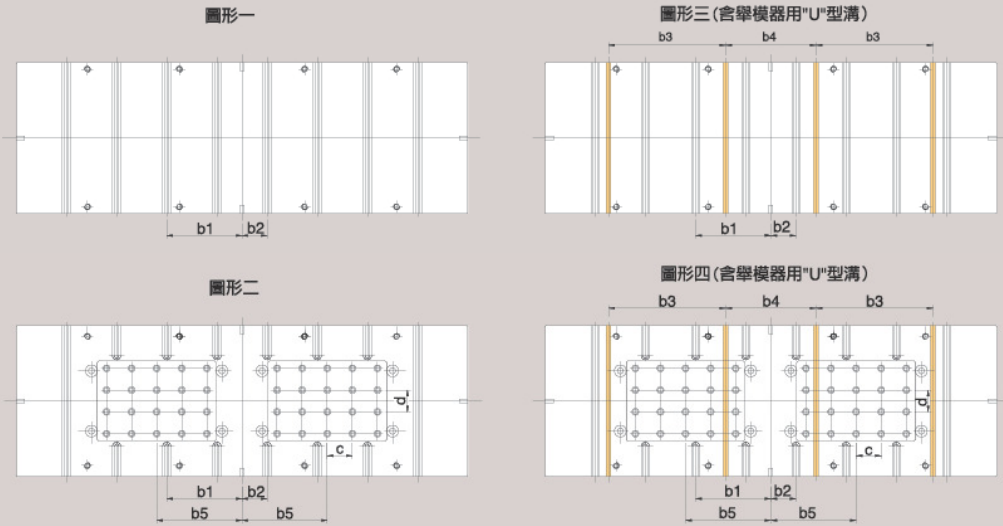

單位: mm

機種	G2-110	G2-160	G2-200	G2-250
台盤面積 (左右×前後)	1800 x 650	2000 x 760	2400 x 840	2700 x 900
T型槽型式	A	A	B	B
T型槽條數	6	8	8	8
b1	375	375	375	450
b2	125	125	125	150
b3	320	520	710	680
b4	430	520	520	540
b5	255	415	455	510
圖形二、四	模墊銷孔數目 x 孔徑	30 x Ø20 ^{+0.5} / _{+0.1}	48 x Ø20 ^{+0.5} / _{+0.1}	48 x Ø28 ^{+0.5} / _{+0.1}
	銷孔間距c x d	75 x 100	75 x 75	100 x 100

滑塊板加工圖

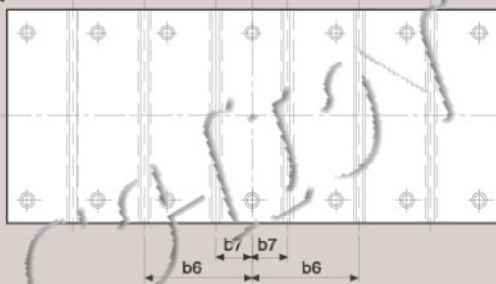

單位: mm

機種	G2-110	G2-160	G2-200	G2-250
滑塊板面積 (左右×前後)	1400 x 500	1600 x 550	1850 x 650	2100 x 700
T型槽型式	A	A	B	B
T型槽條數	4	6	6	6
b6	375	375	375	450
b7	125	125	125	150

T型槽詳細

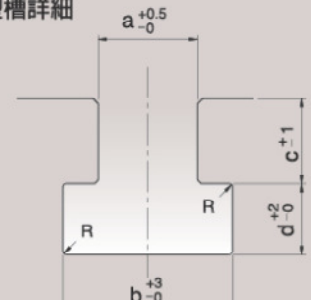

單位: mm

尺寸	型式	A	B
a		22	28
b		37	48
c		24	28
d		16	20
R		1	1

標準功能/配件

- 固定式雙手按鈕操作台
- 可程式控制器(單PLC) HMI操作面盤
 - 電子式曲軸角度指示器
 - 電子式運轉速度指示器
 - 運轉狀態LCD監視器
- 運轉模式選擇 /切/寸動/安全一行程/連續
- 油壓過負荷保護裝置
- 二度落保護裝置
- 電氣箱門斷電開關
- 雙連電磁閥
- 預留光電安全裝置迴路
- 電源插座 (電源客戶自備)
- 數字式模高指示器 (單位0.1mm)
- 手動黃油潤滑裝置
- 6位數行程計數器
- 6位數預調計數器
- 4位數保養計數器 (單位: 萬)
- 10位數壽命計數器
- 3位數裁斷計數器 (可改為噴風裝置)
- 電子式凸輪開關 (預備6連)
- 噴風裝置3/8"一迴路
- 誤送檢知插座二迴路
- 電動滑塊調整裝置
- 變頻器及主馬達逆轉裝置

選用功能/配件

- 模墊裝置
- VS變速馬達 (MPC專用)
- 光電安全裝置
- 滑塊上部頂料裝置
- 電動黃油潤滑裝置
- T型操作台
- 安全擋塊及安全插銷
- 附檢知雙聯電磁閥
- 裁斷計數器3位數
- 沖床控制器MPC系列
- 飛輪剎車裝置
- 送料軸端
- 曲軸前端延伸式
- 台身左側接出式 (送料方向: 左→右)
- 快速模具交換(Q.D.C.)
 - 上夾模器
 - 下夾模器
- 舉模器
- 移模臂
- 基礎螺絲及基礎板
- 防震橡皮墊
- 防震機械腳
- 模具照明燈

外觀尺寸

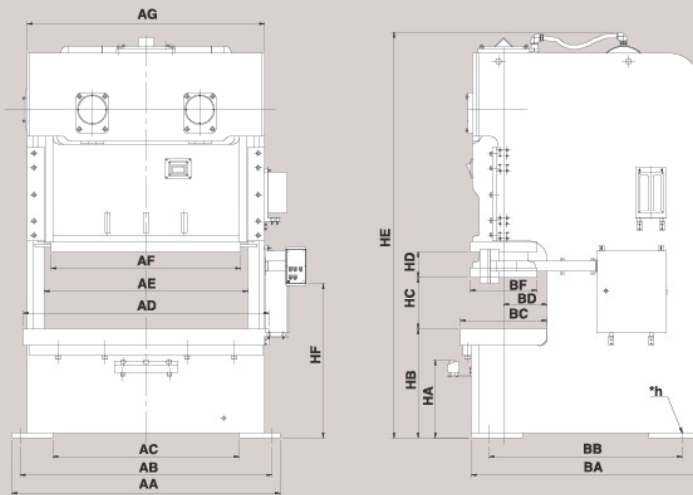

單位: mm

機種 型式	G2-110		G2-160		G2-200		G2-250	
	V	H	V	H	V	H	V	H
AA	2000		2200		2620		3000	
AB	1900		2080		2460		2800	
AC	1360		1520		1820		2200	
AD	1800		2000		2400		2700	
AE	1510		1660		1990		2230	
AF	1400		1600		1850		2100	
AG	1780		1980		2320		2590	
BA	1745		1940		2165		2470	
BB	1295		1380		1815		2120	
BC	650		760		840		900	
BD	330		385		425		455	
BE	500		550		650		700	
HA	(595)		(655)		(755)		(785)	
HB	830		950		1060		1090	
HC	400	350	450	400	500	450	550	450
HD	180	110	200	130	250	150	280	170
HE	3220	3135	3660	3575	3960	3860	4335	4180
HF		1170		1330		1500		1610
Øh		Ø35		Ø47		Ø54		Ø54



沖壓機械專業製造廠

金豐機器工業股份有限公司

總公司：台灣省彰化市彰水路186號

TEL:+886-4-7524-131~8

FAX:+886-4-761-1920、761-2814

http://www.chinfong.com.tw

E-mail:sales@chinfong.com.tw

北區營業所：

TEL:+886-3-4355-058

FAX:+886-3-4639-648

南區營業所：

TEL:+886-7-2385-689~90

FAX:+886-7-2385-691

金豐(中國)機械工業有限公司

寧波市鎮海經濟開發區五里牌金豐路3號

TEL:+86-574-8630-1222

FAX:+86-574-8630-3709

http://www.chinfong.com.cn

U.S.A.: STAMTEC INC.

4160 Hillsboro Highway Manchester, TN 37355, U.S.A.

TEL:+1-931-393-5050

FAX:+1-931-393-5060

http://www.stamtec.com

OVERSEAS BRANCHES

THAILAND: CHIN FONG (THAILAND) CO., LTD.

TEL:+66-2-919-6820~2 FAX:+66-2-919-6823

INDONESIA: PT. CHIN FONG INDONESIA

TEL:+62-21-450-7422 FAX:+62-21-458-44197

MALAYSIA: CHIN FONG MACHINE (M) SDN BHD

TEL:+60-3-3290-6827~9 FAX:+60-3-3290-6830

服務·創新·回饋

※以上資料及圖片均屬本公司之產權，不得抄襲仿冒。且本公司得因產品之改良逕行設計變更，不另通知。照片內之實物屬選用配備，僅供參考。

1405.C10. 3000 AC Design / 04-27071159