



宗賢工業股份有限公司

HMC-40&50

CNC動柱式-臥式綜合加工中心機



秉持不斷創新突破的宗賢工業，再度推出一部具有前瞻設計概念的動柱式、臥式綜合加工中心機。展現獨特高效率與精密加工特色。

FMS與FTL大量生產線的最佳選擇！

- 動柱式結構
- 自動交換工作台
- 快速位移高達36米/分
- 加速度0.5G

適合精密產業加工：

- 汽機車零件加工，如傳動箱件、汽缸體、閥件或泵浦組件等之生產。
- 加速度0.5G

完美的機體結構

動柱式結構，穩定，高剛性

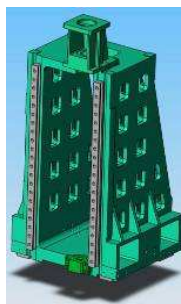

動柱

動柱之前後行程採用滾注式精密線軌，以提升立柱之穩定性，與加工精度

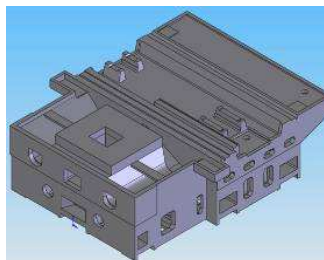

超寬、穩重的底座

箱形結構底座、採用高級米漢納鑄鐵一體鑄造成型。經回火處理以消除內應力。特殊肋骨強化設計，提供全機最穩固的支撐，長久無變形滲。

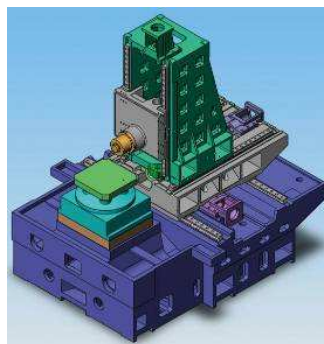

完美的機體結構

本機所有結構體完全採用高級米漢納鑄鐵製成。經應力消除，保證多年使用機體不變形。三軸全採用重負荷型滾柱式精密線軌，搭配超大跨距設計。保證三軸形成快速、穩定。

電腦數控齒式分度盤



交換工作台

- 迴轉式交換工作台，可於8秒內交換完成，提升效率。
- 工作台迴轉採用油壓驅動，並採用排齒行程定位，確保精密定位。
- 標準配備工作台數為2個。

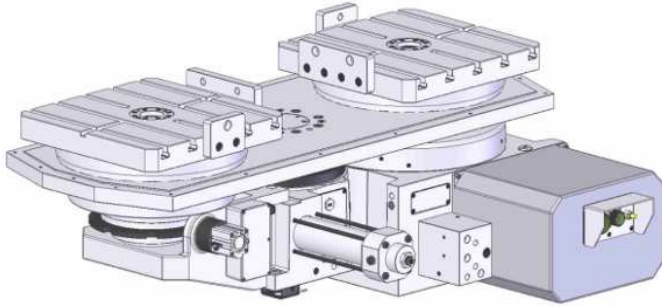

(1) 高精度

- 使用三片式齒盤做分割定位,精度高且長間使用後依然保持原有精度。

(2) 耐重切削

- 使用三片式平面齒盤加上強力的油壓鎖緊裝置,定位時全週齒面完全齒合,所以具有高鋼性且耐重切削。

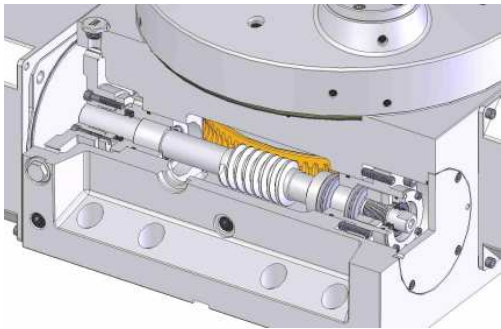

(3) 耐用性

- 傳動機構採用高效率“複節距蝸桿蝸輪組”(蝸輪齒型輪廓經過改良,齒合比例增加),因此機械效率高且磨耗小。

(4) 使用簡單

- 所有的信號均以軍規接頭連接,並且可以連接到工作母機NC 部份,同時再NC 程式指令下操作。

自動換刀系統

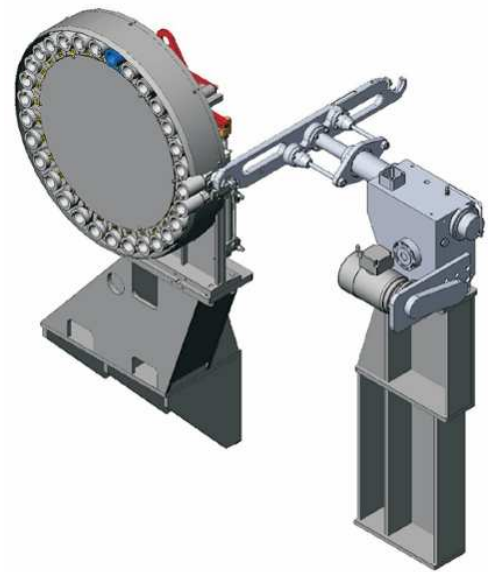

刀臂式刀庫

- 30把刀刀臂式刀庫為標準配備。
- 40 / 60 / 90把刀刀臂式刀庫為選配配備。
- 選刀方式雙向任意式選刀。
- 刀庫安裝位置遠離加工區域，並附有防護門，徹底避免切屑或冷卻液污染刀具。

主軸系統



內藏式主軸

- 內藏式主軸錐度BT-30 或 BT-40
- 可選擇主軸轉12,000 rpm(BT-40)，15,000 rpm(BT-40)，24,000 rpm(BT-30)
- 主軸端具有迷宮式冷卻設計，配合主軸吹氣，可避免髒物侵入主軸。

直結式主軸

- 直結式主軸錐度BT-40
- 可選擇主軸轉速10,000，12,000，15,000 rpm
- 主軸採用精密斜角滾珠軸承，運轉高精度，高剛性。

皮帶式主軸

- 皮帶式主軸錐度BT-30 或 BT-40
- 可選擇主軸轉速10,000，12,000 rpm

控制器系統

直立式操作箱

客戶可以指定控制器品牌，包括：

- 發那科
- 三菱
- 海德漢
- 西門子
- 發格



發那科控制器



三菱控制器



西門子控制器



海德漢控制器



發格控制器



排屑裝置

螺旋式排屑機

- 底座兩邊裝有螺旋式排屑機，可將切屑輸送至機器前面的鏈條式排屑機，保持機內之清潔。

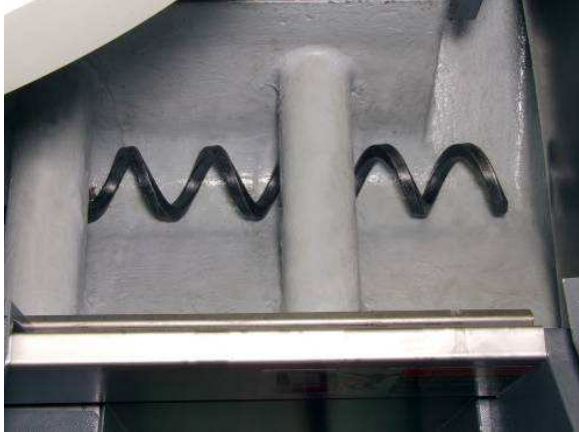

鏈條式排屑機(標準配件)

- 鏈條式排屑機安裝在機器前面，提供高效率的排屑性能。

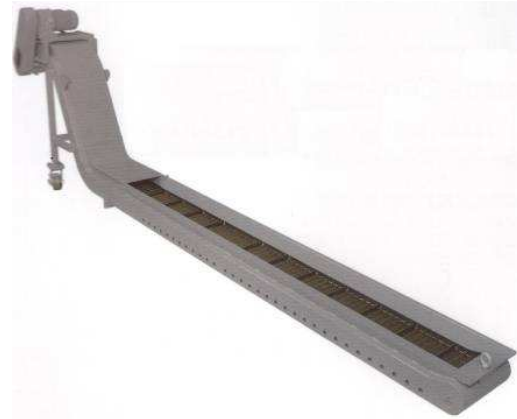

護罩上方沖屑裝置



主軸環狀噴水

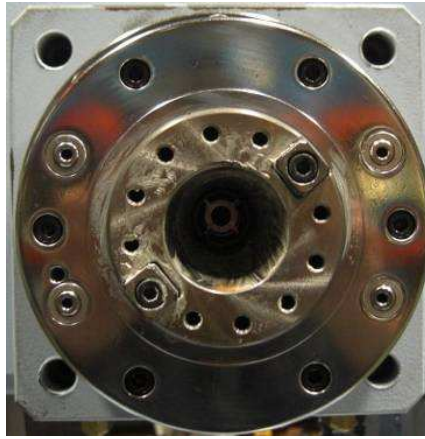

加工範圍

HMC-40

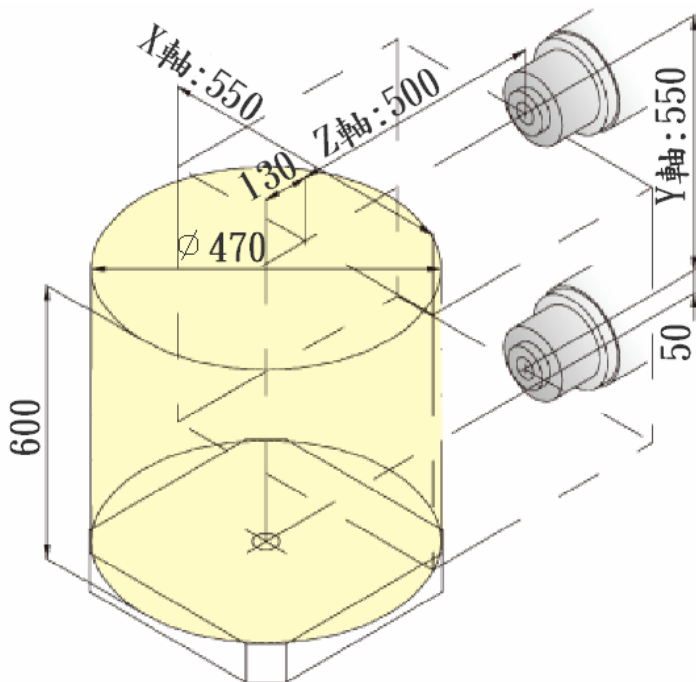

HMC-50

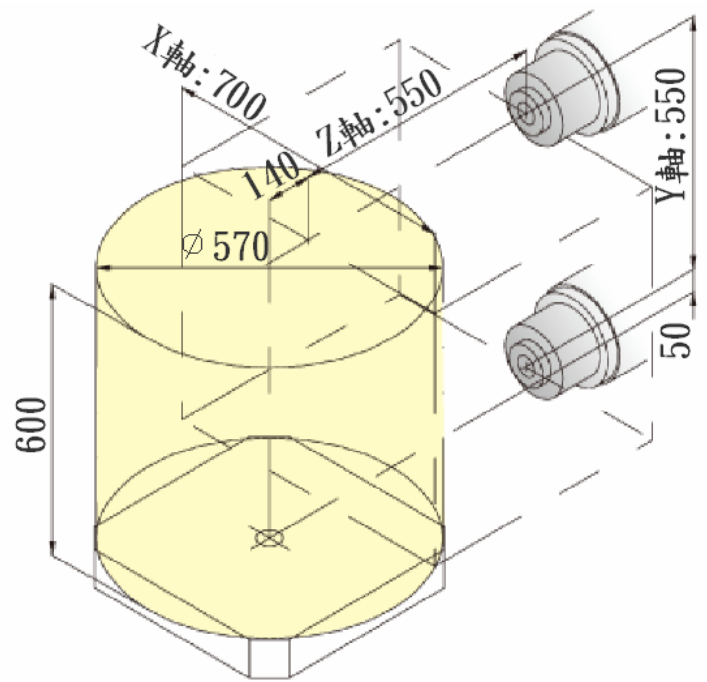

機械規格表

項目	HMC-400	HMC-50	
機械移動方式			
機械移動方式	全動柱式		
軌道方式	線性滑軌		
工作台			
工作台面積尺寸	400 X 400	500 X 500	mm
工件固定方式	螺栓M16-24孔mm 或 T型槽		
工作台最大負載	400	500	kg
工作台最小分度	0.001°		
工作台數量	2		
工作台交換方式	旋轉式		
行程			
X / Y / Z 軸行程	600 / 550 / 500	710 / 550 / 550	mm
主軸鼻端至工作台中心	130 ~ 630	140 ~ 690	mm
主軸鼻端至工作台面距離	50 ~ 600		mm
工作台至地面距離	1160		mm
進給			
X / Y / Z 軸滾珠螺桿	50 / 40 / 50 X Pitch 12		mm
X / Y / Z 軸快速進給速度	36		m/min
X / Y / Z 軸切削進給速度	10		m/min
主軸			
主軸轉速	10,000		rpm
主軸套管外徑	Φ150		mm
主軸馬達 (連續/30分鐘額定)	5.5 / 7.5	7.5 / 11	kw
主軸錐度	BT-40		
主軸傳動方式	皮帶式		
刀庫			
刀庫容量	30		
刀庫型式	刀臂式		
刀把型式	BT-40		
最大刀具直徑	75		mm
最大鄰空刀直徑	150		mm
最大刀具長度	250		mm
最大刀具重量	8		kg
馬達			
X / Y / Z 軸馬達	4.4		kw
切削液幫浦	0.86		kw
電源容量	40		kva
空壓源	6 ~ 8		kg/cm ²
機械尺寸			
機械外型尺寸	4,000 X 5,000 X 2,800		mm
裝箱尺寸			mm
機械淨重 / 毛重	10,000 / 10,500	10,000 / 11,000	kg

標準配備：		選配配件：
• 三軸滾珠線性滑軌	• 操作，機械、程式手冊	• 滾柱線性滑軌
• 主軸轉速10000rpm	• 滾珠線性滑軌	• 主軸中心出水20bar
• 全罩視護罩	• X 軸 55 mm / P級	• 光學尺
• 自動交換工作台(2個拖板)	• Y 軸 45 mm / P級	• T型槽工作台
• 刀臂式自動換刀系統	• Z 軸 45 mm / P級	• 油霧回收裝置
• 三軸螺桿預拉設計	• 滾珠螺桿	• 電器箱空調冷氣機
• 主軸油冷卻機	• X 軸 Px12-50 mm / C3	• 刀臂凸輪式刀庫 40把刀
• 主軸環狀出水	• Y 軸 Px12-40 mm / C3	• 鏈條式式刀庫 60把刀
• 電器箱熱交換器	• Z 軸 Px12-50 mm / C3	• BT-40主軸12000 rpm 皮帶
• 鏈條式排屑機集桶	• 護罩上方沖屑裝置	• BT-40主軸12000 rpm 直結
• 螺旋式排屑機	• 沖屑裝置	• BT-40主軸15000 rpm 直結
• 切削液冷卻裝置		• BT-40主軸15000rpm內藏
• 自動潤滑裝置		• 變壓器
• 空壓系統		• CE
• 主軸吹氣裝置		• 水槍
• 工作燈(日光燈管)		• 風槍
• 警示燈		• 三軸48m/min快速位移
• 水準墊塊及螺絲		• 工作台最小分度選配 1° 或 5°
• 移動式手輪		
• 自動斷電		

機械外型尺寸

CH-HMC40

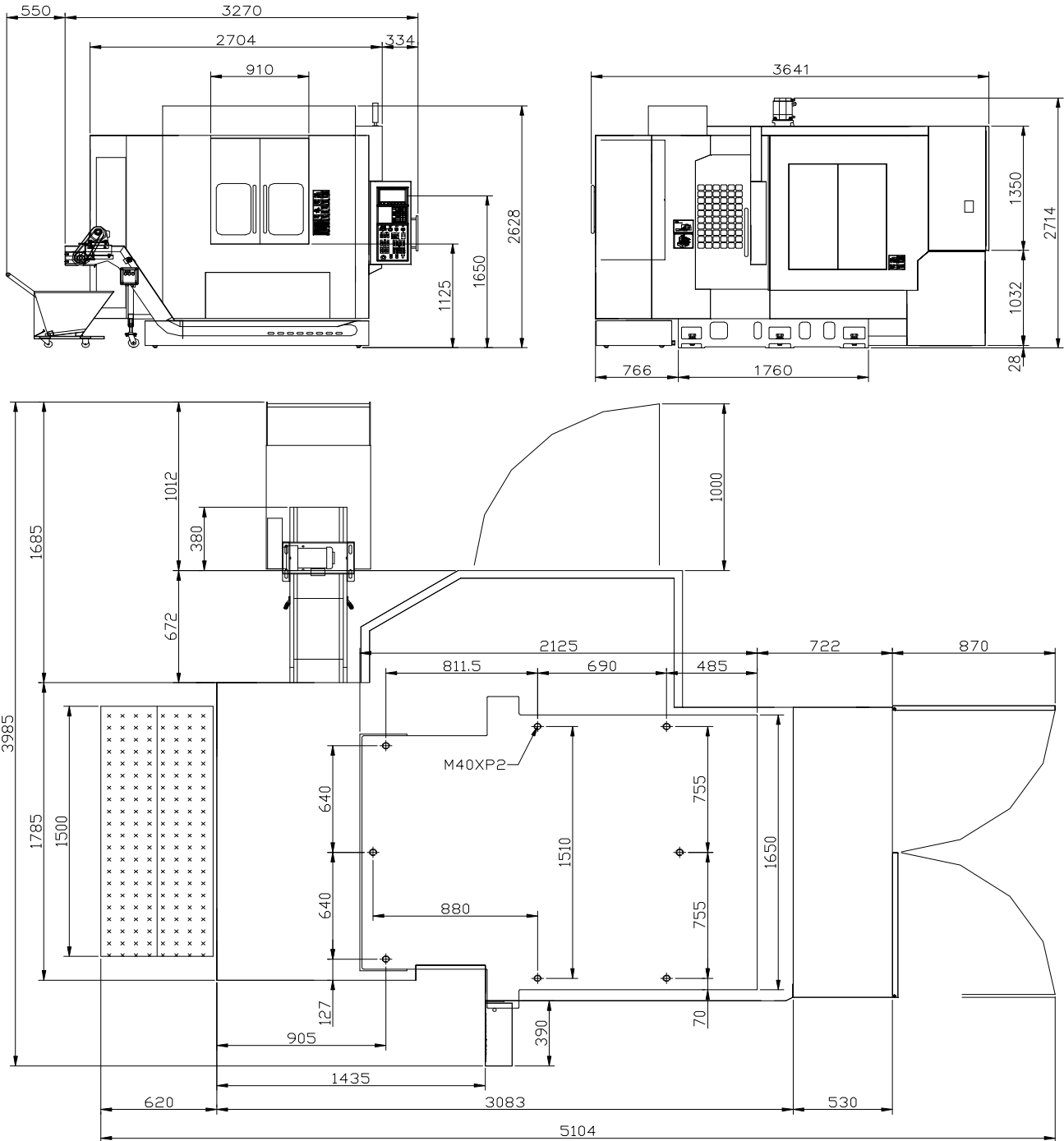

宗賢工業股份有限公司

台中縣后里鄉甲后路138巷32號

Tel.: +886-4-25576333 Fax.: +886-4-25571311

e-mail : chun.ghsi@msa.hinet.net

<http://www.cncchungsiwh.com.tw>

■ 本公司保留機械規格與設計變更之權利，恕不另行通知。