



PERFECT JET

- 動柱: 臥式、立式綜合加工機
- 一般: 臥式、立式綜合加工機
- 臥式深孔鏜大砲鑽加工機
- 大型落地式鏜銑加工機
- 大型立式NC銑床、鏜床
- 客製化專用工具機



PERFECT JET

品正機械工業股份有限公司

公司: 台灣 台中市石岡區豐勢路山下巷30號

電話: 04-25722520 (代表號)

傳真: 04-25722525 04-25722741

E-mail: ping.jeng@msa.hinet.net

www.perfect-jet.com.tw

德 製 品 規

品正機械PJM

動柱立式綜合加工機

www.perfect-jet.com.tw

動柱世家 德製品規



Designed and Built with Excellent Quality, Efficiency and Accuracy



MV-308-5X



MV-206



MV-107P



MV-86P



MV-64P



MV-107U



MV-64U

動柱世家 德製品規



專利無間隙交錯軸螺齒輪
搖擺頭±110°左右工作台
360°旋轉·HYPoid gears

一般廠商雙導程蝸桿蝸輪

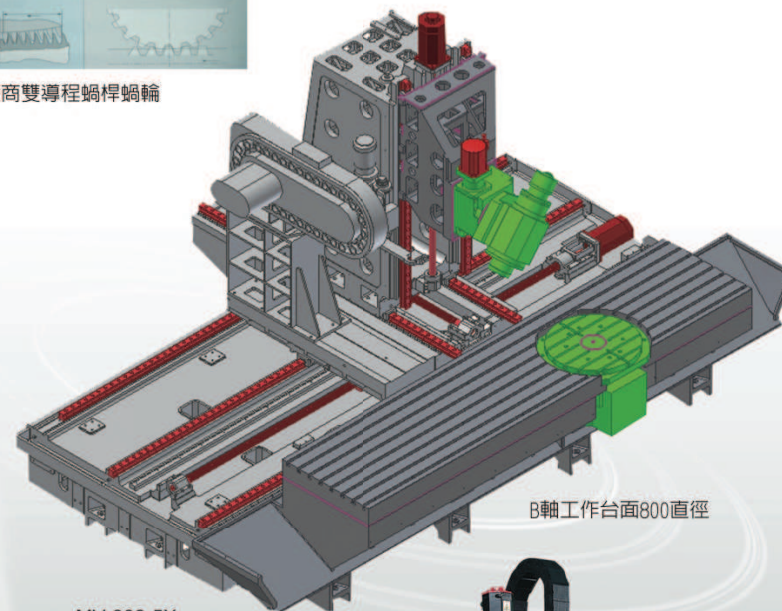

Max. Workpiece Dimensions

MODEL	ITEM	L	W	H
MV-206		2000	600	550
MV-306		3000	600	550
MV-406		4000	600	550
MV-606		6000	600	550
MV-208		2000	800	700
MV-308		3000	800	700
MV-408		4000	800	700
MV-608		6000	800	700

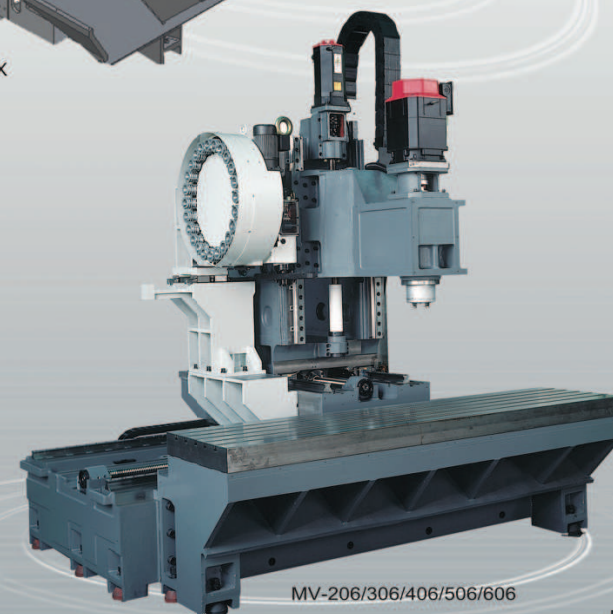
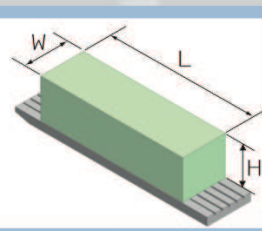



快速換刀系統

- 快速進給30M/min
- ATC交換時間2.5秒
- 並刀庫與機身結合在一起之設計。

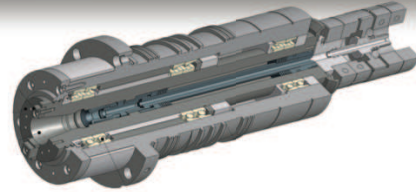

直結式主軸

- FAG 大陶瓷超精密主軸專用軸承
- 基本動態負荷2250C 端面偏擺度 0.6 μ
- 同心度1 μ 內表面粗糙 0.4s以內,
- 內孔偏擺度0.6 μ , 密合率 90%以上

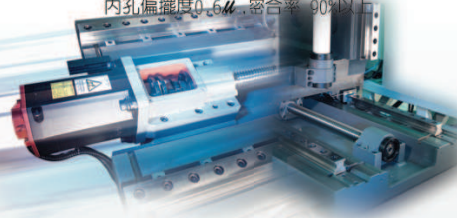

強勁的進給系統

- X/Y/Z三軸向進給採剛性連軸器直接轉動，反覆定位精度佳，Z軸上下配重改採用高效率伺服馬達(9kw)，使主軸上下能快速順暢反應。
- 三軸滑軌採用M55耐重負荷之滾柱線性滑軌，確保結構件快速移動之剛性及精度保持之耐久性。

- 加寬機身鞍座卻前後左右移動精度與強度，穩定良好。

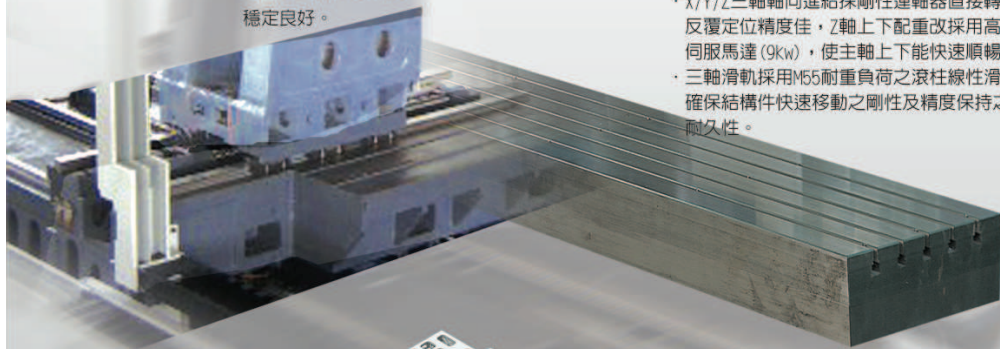

■ 立柱結構設計
採用全密式剛樑設計

■ 固定式長工作台載重大

- 固定式工作台採全數均勻支撐，確保工作台本身剛性，除工作面之平面度穩定外，更可允許較大的載重及切削負荷。

MV-206/306/406/606、MV-208/308/408/608系列規格表

項目	機型	單位	MV-206/306/406/606	MV-208/308/408/608
行程	行程：X軸	mm	2000/3000/4000/6000	2000/3000/4000/6000
	行程：Y/Z軸	mm	600/550	800/700
	主軸鼻端至工作台面	mm	160-710	160-860
	主軸中心至立柱軌道面	mm	675	915
	X/Y/Z軸軌道距離	mm	1100/550/550	1500/550/550
主軸	定位重複精度	mm		±0.005
	循環精度	mm		0.01 (以內)
	主軸傾斜度			BT-40 (OP-50)
	主軸傳動方式		直結式 (OP、內藏式)	
控制器	主軸轉速	rpm	10000	
	CNC 控制器		依客戶選擇	
工作台	主軸馬達 (30分鐘)	kw	7.5/11 (OP. 11/15)	
	X/Y/Z軸馬達	kw	7/7/8	
	工作台面積	mm	2500/3650/4800/6500x700	2500/3500/4600/6500x800
進給	T型槽 (寬x槽x中心距離)	mm	18x5x100	
	X/Y/Z軸快速進給	m/min	30/30/24	
	切削給進	m/min	1-12	
刀庫	最小設定移動單位	mm	0.001	
	最大刀具直徑 (空刀)	mm	φ77.5 (φ135)	
	最大刀具重量 40/50	kg	7 (15)	
	最大刀具長 40/50	mm	300/400	
	刀具選定方式		任意選刀	
	刀庫容量		24 / 30 / 40	
	刀把拉柱	角度	45°	
馬達	換刀時間 (刀對刀)	sec	2.5	
	主軸油溫冷卻機-油容量	ℓ	40	
	自動軌道潤滑系統-油容量	ℓ/W	4 / 250	
	熱交換機 功率	wait	40x2	
	切削液油箱 容量	ℓ	300/350/400/450	300/350/400/450
	空壓壓力	kg/cm ²	6	
重量尺寸	電力需求	kva	45	50
	機械重量	kg	14000/18000/22000/30000	18000/2400/30000/42000
	機械包裝尺寸 (長x寬x高)	m	6.2/7.2/8.2/10.2x3.4x3.1	6.2/7.2/8.2/10.2x3.6x3.3
	機械佔地面積 (長x寬x高)	m	6.2/7.2/8.2/10.2x3.4x3.1	6.2/7.2/8.2/10.2x3.6x3.3

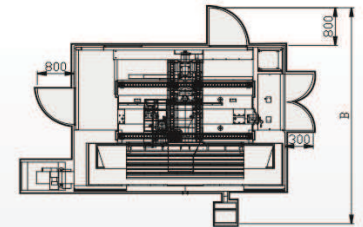
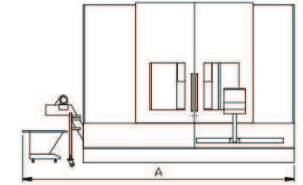

尺寸	MV-206	MV-306	MV-406	MV-606
A	6400	7400	8400	10400
B	4650			
C	3100			
尺寸	MV-208	MV-308	MV-408	MV-608
A	6600	7600	8600	10600
B	5000			
C	3100			

產品規格若有變更，恕不另行通知

標準配備

1. 三軸直結式傳動XYZ
2. 三軸電子手輪
3. 全罩式板金
4. 直傳式主軸10,000RPM
5. 主軸吹氣
6. 主軸冷卻機
7. 主軸頭罩吸音棉
8. 自動潤滑系統
9. 冷卻系統
10. 三軸螺桿防撞撞力膠。
11. 風槍與水槍
12. 沖水噴嘴
13. 三色警示燈、工作燈
14. RS-232 介面十米傳輸線
15. 電器箱熱交換器
16. M 30自動斷電系統
17. 水平墊塊與水平螺柱
18. 工具箱與調整工具
19. 操作手冊與零件表
20. 剛性攻牙
21. 鏈條式切屑輸送機

選購配件

1. 主軸環噴
2. 主軸中心出水系統 (簡易式)
3. 主軸中心出水獨立含過濾水箱(100L)
4. 主軸馬力加大
5. 12,000/15,000/24,000 RPM HSK
6. 刮板式切屑輸送機
7. 螺旋式排屑機
8. 油水分離機
9. 變壓器
10. 穩壓器
11. 外銷裝箱
12. 三軸滾柱軌道

動柱世家 德製品規



MV-107P



MV-86P



MV-64P

■ 快速交換工作台：

- 直接裝置在機械基盤上的全自動180度、360度轉盤，保持工作台的穩定。
- 交換工作台由壓齒條操作。

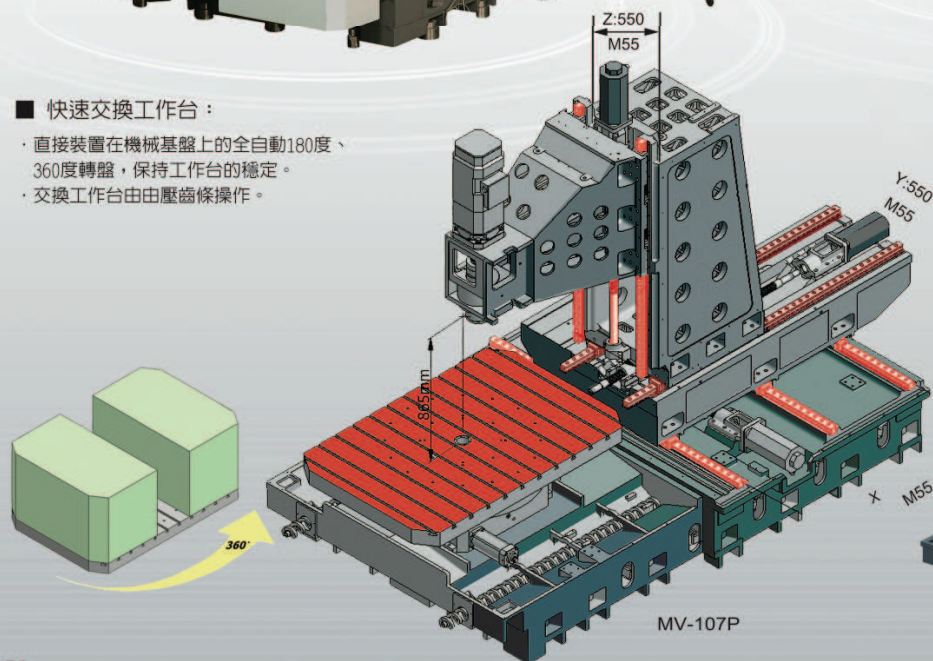

MV-107P

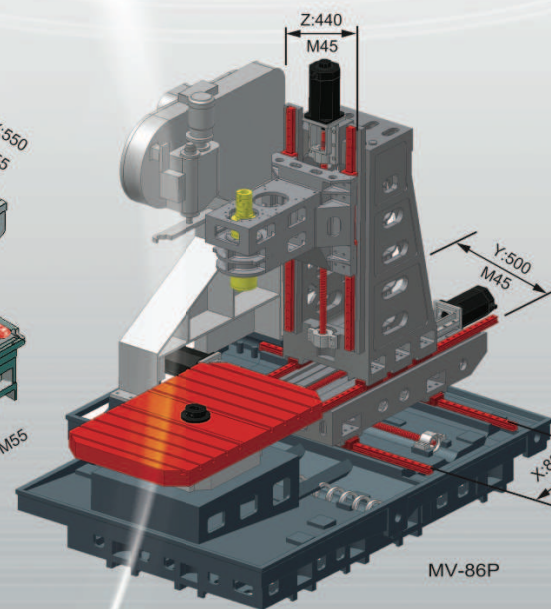

MV-86P

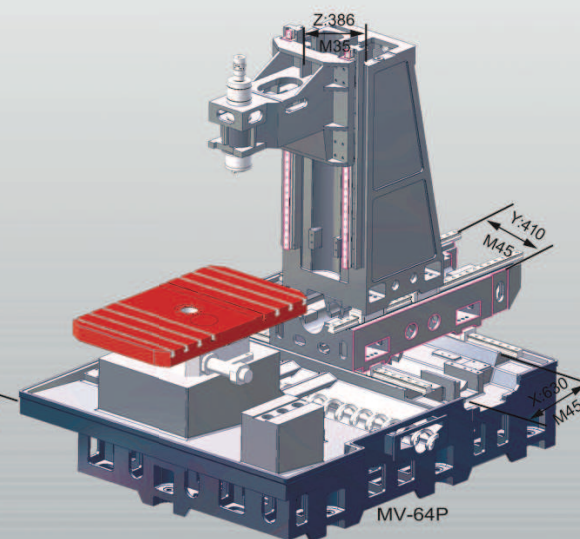

MV-64P

動柱世家 德製品規



MV-107U

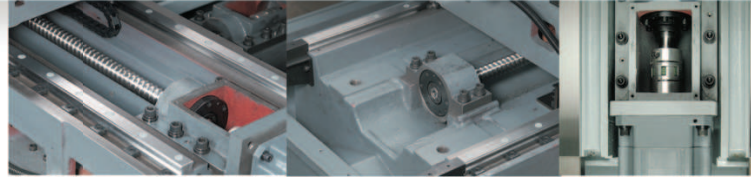

超高強度的立柱與底座為箱行結構，配合立柱與底座的加大接觸面展現難以抗衡的機械剛性。
主軸頭本體也是箱形結構，配合合理的內部肋骨強化，將主軸頭剛性提升至最佳境界，全密閉式鈹金護罩加上優異的底座設計，無切削液電漏問題，且除屑更簡易，本機配備油水分離裝置，快速進給速度，可達36米/分

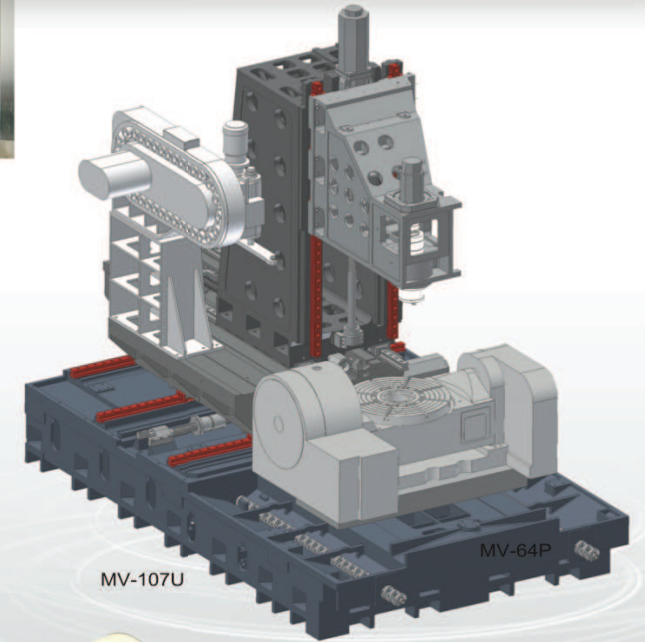

MV-107U



MV-64U

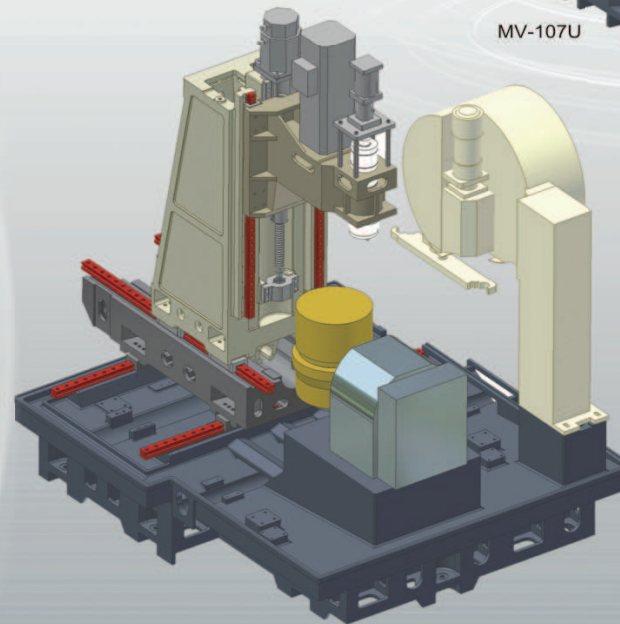

MV-64U

動柱世家 德製品規

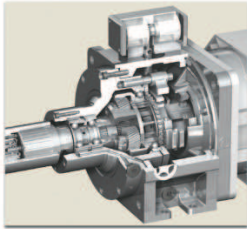

OP (ZF) 1:4減速機



高容量刀庫 (40刀)
刀庫採鏈條式刀倉設計容量大，可儲存32支
刀具，能適應各種加工需要，且刀具的管理
與登記非常方便。符

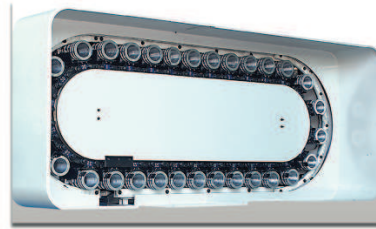

24/30把刀刀臂式ATC

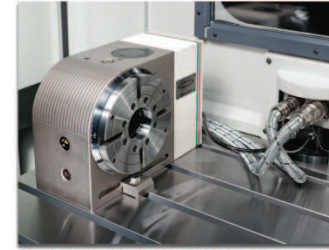

64P/86P/107P正視圖旋轉門上、下移動。

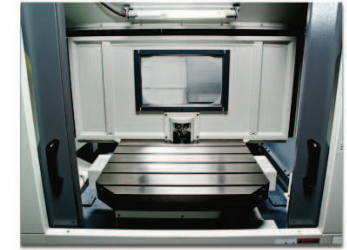

工作台旋轉。



油水分離機：效率極佳又耐用。



簡便設計：
風槍水槍不佔空間。



三點組合空壓控制器：
採用歐美進口空壓控制器，
提供更精確、穩定的空壓。



第四軸與信號線動力線之接法。

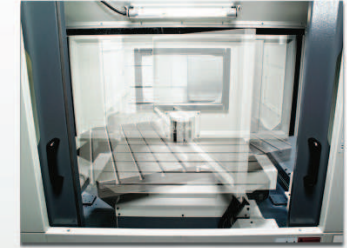

工作台與防塵門同時旋轉。

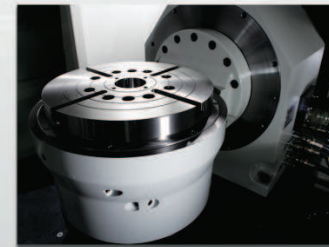

雙邊支撐四、五軸

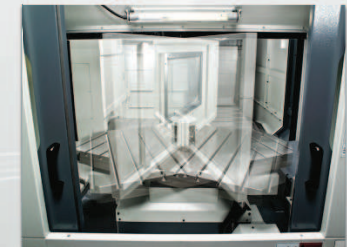

小型單邊支撐DD馬達四、五軸。



直立式泵浦：
泵浦加上逆閥可防止在缺水後
又補水無法抽取之困擾。

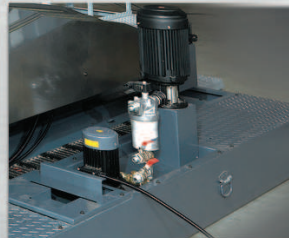

簡易式CTS-OBAR



Z軸伸縮護罩
X&Y高斜度伸縮護罩

Cutting Stroke	Material	Headset Chip Collector	Chip Type Collector
Metallic Chip		<input checked="" type="checkbox"/>	<input checked="" type="checkbox"/>
Cast Chip		<input checked="" type="checkbox"/>	<input checked="" type="checkbox"/>
Curly Aluminum Chip		<input checked="" type="checkbox"/>	<input checked="" type="checkbox"/>
Aluminum Chip		<input checked="" type="checkbox"/>	<input checked="" type="checkbox"/>
Non-Metallic Chip		<input checked="" type="checkbox"/>	<input type="checkbox"/>

切屑輸送機選購指示



刮板式切屑輸送機

鏈板式切屑輸送機

動柱世家 德製品規



MV-64P、64U/86P、86U/107P、107U 系列規格表

項目/機型	單位	MV-64P	MV-64U	MV-86P	MV-86U	MV-107P	MV-107U
行程	行程：X/Y/Z軸	mm	610/410/550	400/400/550	800/600/600	500/600/500	1000/700/700
	主軸鼻端至工作台面	mm	180-730	120-670	210-810	120-620	165-865
	主軸中心至立柱軌道面	mm	560	550	665	750	915
	X/Y/Z軸軌道跨距	mm	680/410/386		800/500/440		1500/550/550
主軸	定位重覆精度	mm	±0.005				
	循環精度	mm	0.01 (以內)				
	主軸端錐度		BT-40 (OP 50)				
	主軸傳動方式		直結式				
控制器	CNC 控制器		依客戶選擇				
	主軸馬達 (30分鐘)	kw	7.5/11		11/15		15/18.5
	X/Y/Z軸馬達	kw	3/3/4		4/4/7		7/7/8
工作台	工作台面積 (U)	mm	650 x 410 x 2(φ320)		900 x 600 x 2(φ400)		1200 x 700 x 2(φ630)
	T型槽 (寬x槽x中心距)	mm	18x4x100(φ320xH200)		18x5x125(φ400xH300)		18x3x150(φ630xH400)
	工作台負重 (臥式/立式)	kg	250 x 2(180 / 110)		400 x 2(200 / 150)		1000 x 2(500/300)
進給	X/Y/Z軸快速進給	m/min	36 / 36 / 30		30 / 30 / 24		
	切削進給	m/min	1-12				
	最小設定移動單位	mm	0.001				
刀庫	最大刀具直徑 (空鄰刀)	mm	φ77.5 (φ135)				
	最大刀具重量 40/50	kg	7(15)				
	最大刀具長度 40/50	mm	300/400				
	刀具鎖定方式		任意選刀				
	刀庫容量		24 / 30 / 40				
	刀把拉栓	角度	45°				
馬達	換刀時間 (刀對刀)	sec	2.5				
	主軸油溫冷卻機-油容量	ℓ	18		40		
	自動軌道潤滑系統-油容量	ℓ/w	4 / 250				
	熱交換機-功率	wait	70				
	切削液油箱-容量	ℓ	270		400		450
	空壓源	kg/cm ²	6				
重量尺寸	電力需求	kva	25		35		45
	機械重量 (淨重/毛重)	kg	7000/8500		11000/13000		15000/17500
	機械包裝尺寸(長x寬x高)	m	2.4x3.2x2.9	2.5x4.9x3.0	2.7x4.3x3.2	5.8x5.1x3.2	2.9x4.5x3.3
機械佔地面積(長x寬x高)	m	2.4x3.2x2.9	2.5x4.9x3.0	2.7x4.3x3.2	5.8x5.1x3.2	2.9x4.5x3.3	4.5x5.7x3.7

產品規格若有變更，恕不另行通知

標準配備

1. 三軸直結式傳動 XYZ
2. 三軸電子手輪
3. 全罩式板金
4. 直傳式主軸10,000 RPM
5. 主軸吹氣
6. 主軸冷卻機
7. 主軸頭罩吸音棉
8. 自動潤滑系統
9. 冷卻系統
10. 三軸螺桿防撞優力膠
11. 風槍與水槍

選購配件

1. 主軸環貢
2. 主軸中心出水系統 (簡易式)
3. 主軸中心出水獨立含過濾水箱 (100L)
4. 主軸馬力加大
5. 12,000/15,000/24,000 RPM HSK
6. 刮板式切屑輸送機
7. 螺旋式排屑機
8. 油水分離機
9. 變壓器
10. 穩壓器
11. 外銷裝箱
12. 三軸滾柱軌道

拉栓的說明

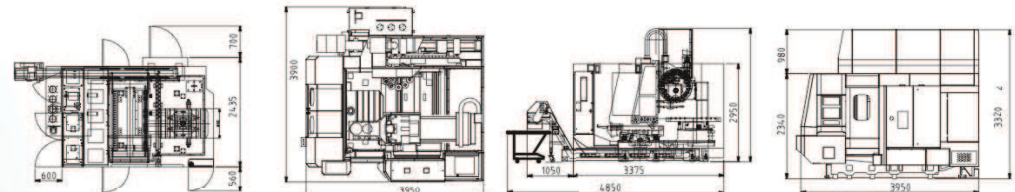
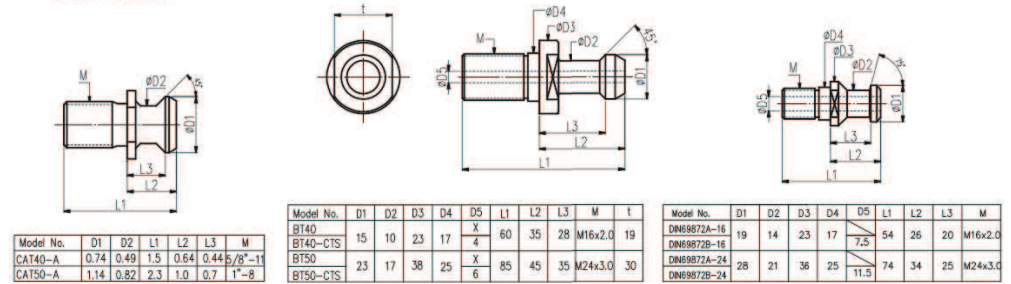

MV-64P/64U

MV-86P/86U

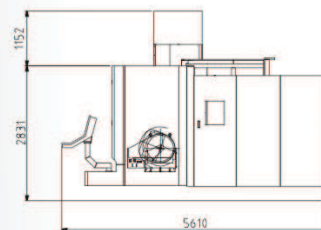
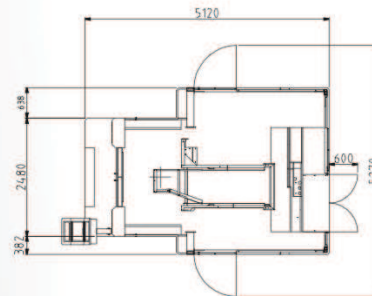

MV-107U

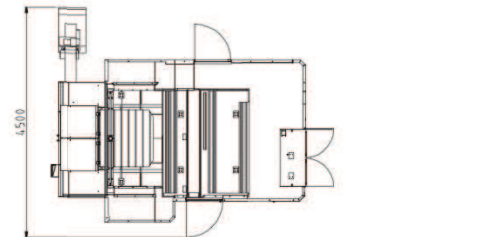

MV-107P