



FIRST CHANT
 凡仕成企業有限公司

FTC-10

高精密CNC車床

CNC PRECISION MACHINE SERIES

AEGIS

捍衛精度的神盾 FTC 精密 CNC 車床系列

FTC-10

高剛性結構！高精度與穩定性！

精密而堅實的機身結構設計，並配合支撐，各部位鑄件採高品質鑄鐵，滑軌經淬硬精密研磨而成，滑座採用SK3合金鋼，確保機械壽命及精度。

- 採用高精度C1/C3 (X/Z軸)滾珠螺桿，預拉組裝，並配合高精度支稱軸承預壓組裝，提供高精度的重複精度與度定位精度。
- 15度斜床設計，能有效減少X軸運動而產生的分力及螺桿背隙，確保加工精度。





高精密主軸設計

主軸軸承採用P4 級高精度斜角滾珠，後端加重配置支撐剛性更佳大幅增加主軸剛性，使切削時達到最高的穩定性及軸承壽命。

FTC-10主軸功率圖

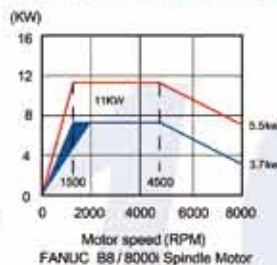

軸向馬達扭力圖

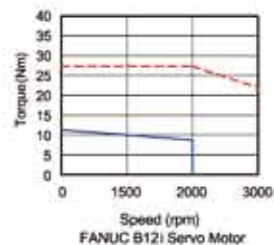
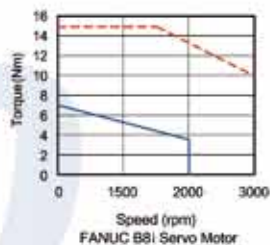

8位置伺服式刀塔

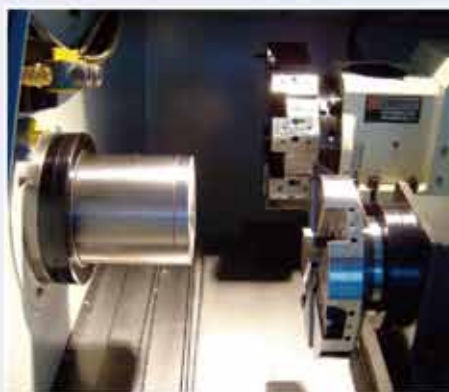

Pologn多邊型加工附件(選配)



櫛式刀塔(選配)

可同時結合刀塔與櫛刀塔並用式。



鏈條式鐵屑輸送機(選配)

鏈板式輸送機，可將切削後的鐵屑，輕易的排出油槽。



自動送料機(選配)

棒材自動配送機 / 單棒材送料機自動送料，可輕易的融入整體自動化，大幅提升生產的效率。

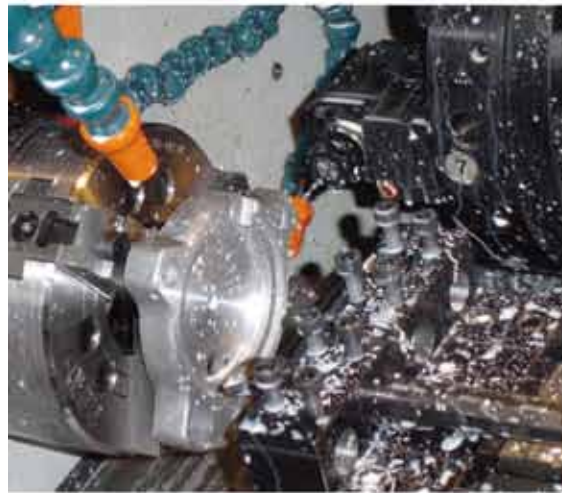

動力刀塔C軸加工(選配)

C軸加工示意圖



C軸加工



X-C軸同時加工



Z-C軸同時加工

C軸刀具規格

刀具形式	外徑刀	搪孔刀	刀具套筒
FTC-10	□20mm	Ø20	C-20-Ø8,10,12,16



油霧回收機(選配)

密閉式作業空間切削加工之油霧回收處理。



成品輸送帶-接料器(選配)



加工零件實例

適合加工光學元件，醫療器材，汽、機車零件，電腦3C之零件量產加工。

FTC-10 刀具干涉圖

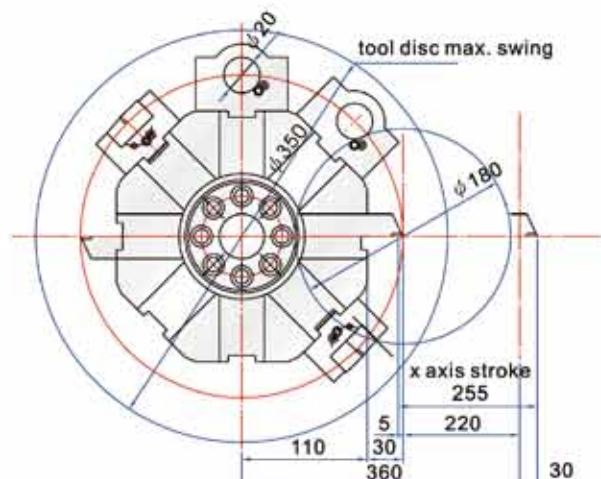
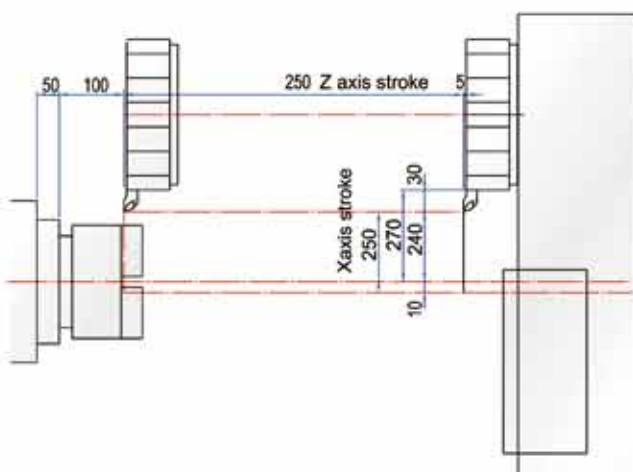

項目	FTC-10
床台旋徑	250 mm
滑座上旋徑	120 mm
最大切削外徑	90 mm
最大切削長度	120 mm
AC主軸馬達	AC 9/11 KW (15HP)
主軸轉速	100-5000 rpm
主軸鼻端	ISO A2-5
主軸通孔徑	52 mm
棒材容許直徑	42 mm
主軸前端軸承內徑	70 mm
主軸夾頭	6" (F-48C)
X軸行程	250 mm
Z軸行程	250 mm
X軸位移	15000 mm/min
Z軸位移	15000 mm/min
最小輸入單位	0.001 mm
使用刀具	□ 20 mm
最大搪孔刀具	20 mm
刀具數量	8 + GANG TYPE
換刀時間	1.1 sec.
冷卻泵浦	1/2 HP
機械外觀	2400 x 1550 x 2000 mm
佔地面積	2.5 m x 2.5 m
機械重量 (淨/毛重)	2150 / 2400 kgs

■ 尺寸規格如有變更，恕不另行通知。

標準附件

- 日本FANUC Oi-Mate TD 控制系統
- 8位置伺服式刀塔
- 分離式水箱
- 電控箱熱交換器
- 搪孔刀具快四個
- 內徑刀座 \varnothing 8.10.12.16各一只
- 西德42型彈性筒夾系統
- 夾頭腳踏開關
- 工具箱
- 石英工作燈
- 警示燈
- 油壓單元
- 切削液系統
- 全密閉鈹金
- 中空迴轉油壓缸
- 中央自動潤滑系統
- 水平調整塊及螺絲
- 機械、電器、操作說明書

特殊選配附件

- 多邊型加工主軸
- 櫛式刀具系統
- 油霧回收機
- 工作接收器
- 成品輸送帶
- 鐵屑輸送機
- 自動送料機
- 自動送料機介面
- 軌道式自動送料單元
- 動力刀塔
- 主軸C軸制御機能
- 油壓三爪夾頭
- 軟爪、硬爪
- 刀具量測系統
- 高轉速氣壓動力刀具系統
- 油壓動力刀具系統

刀具系統圖

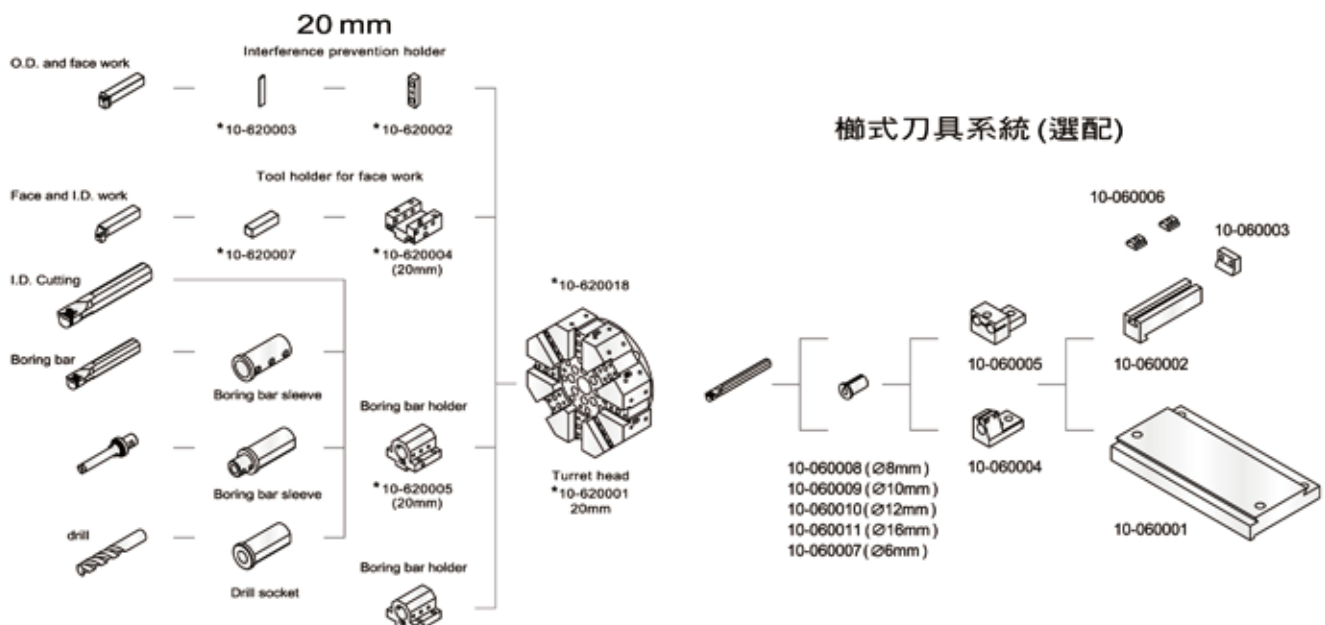



FIRST CHANT
ENTERPRISE CO., LTD.
凡仕成企業有限公司

台灣總公司：

台灣 台中縣后里鄉舊社路3-18號

TEL: +886-4-25590525

FAX: +886-4-25590387

<http://www.first-chant.com>

E-mail: fce@first-chant.com

華南服務處：

廣東省常平鎮長山貝工資中區16號

TEL: +86-769-83915858 / +86-769-83916308

FAX: +86-769-83915828