

高精密CNC車床

FTC-23/26

High Performance Lead To Increased Productivity

捍衛精度的神盾 FTC 精密 CNC 車床系列
CNC PRECISION MACHINE SERIES



ISO 9001



Quality Management
QC011

高精密CNC車床 FTC-23/26

High Performance Lead To Increased Productivity

完美的切削性能體現

適用於醫療器用、光學、汽(機)車、航空、航太、電機、電子等精密零件一般性加工。

美觀外型設計搭配完整的擴充機能

FTC 系列除穩重美觀的優雅設計外並可搭配機械手與棒材自動送料機等擴充設備，完整提升生產效能。



伺服式刀塔



旋轉式操作箱



雷射校正

1 伺服式刀塔

刀盤使用伺服馬達驅動定位，再藉由油壓鎖固，換刀速度快且定位精準，減少維修問題之發生。

2 手動/可程式(選配)油壓尾座

便利的鞍座帶動設計，尾座可依工件需求任意移動及定位，可選擇可程式尾座應用更便利。

3 一體成型高剛性底座

一體成型30°箱型結構床身，可確保機台剛性及穩定性，導軌中心與主軸中心呈對稱設計，長、寬比例合理分配，受負荷變型小，可確保長時間重切別後，機台仍可維持高精度。硬軌型式(B)/線軌型式(L) 兩款可依需求供選擇。



動力刀塔 C 軸加工圖(OPT)

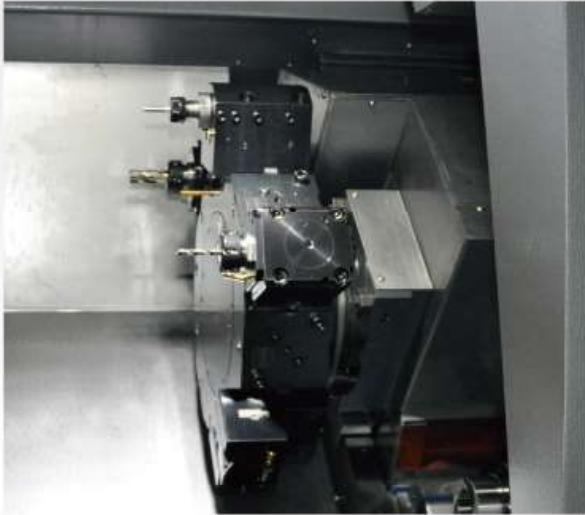

C 軸加工示意圖



C 軸加工



X-C 軸同時加工

C 軸刀具規格

刀具形式	VDI-40 (or BMT-55)
外徑刀	□25m/m
塘孔刀	φ40
刀具套筒	C40-φ8,φ10,φ12,φ16, φ20,φ25,φ32



Z-C 軸同時加工

機械手臂(OPT)



刀長量測臂(OPT)



棒材送料機(OPT)



油霧回收機(OPT)

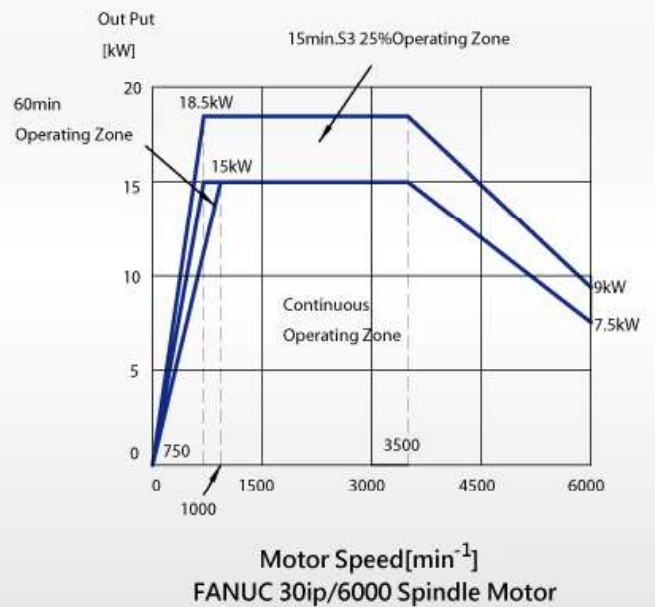
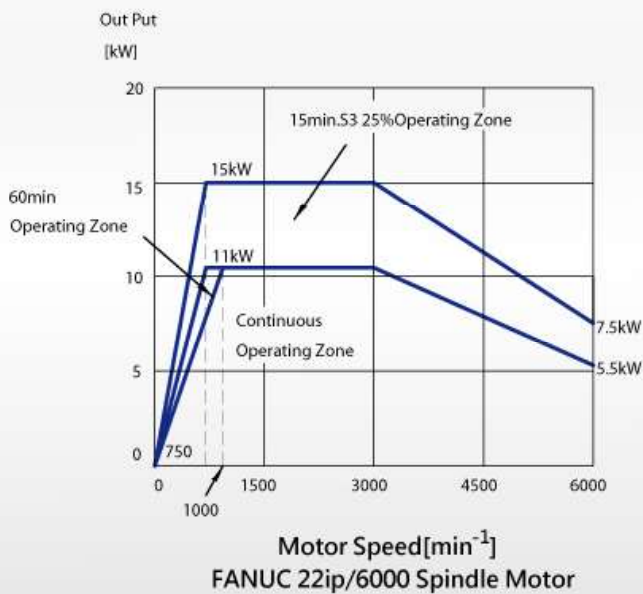

刀具系統圖

刀具干涉圖

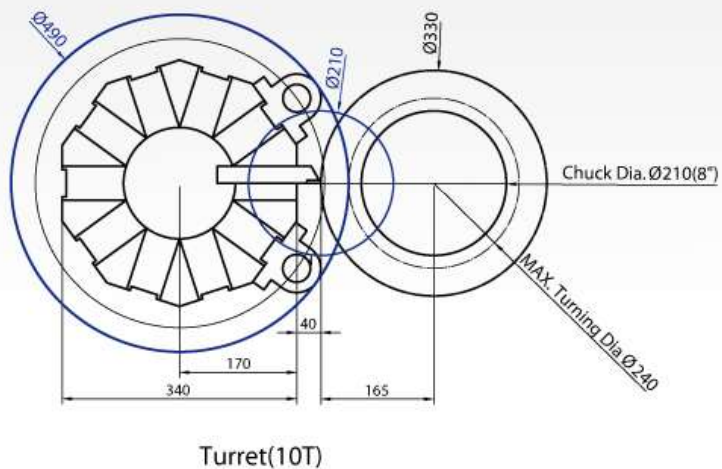
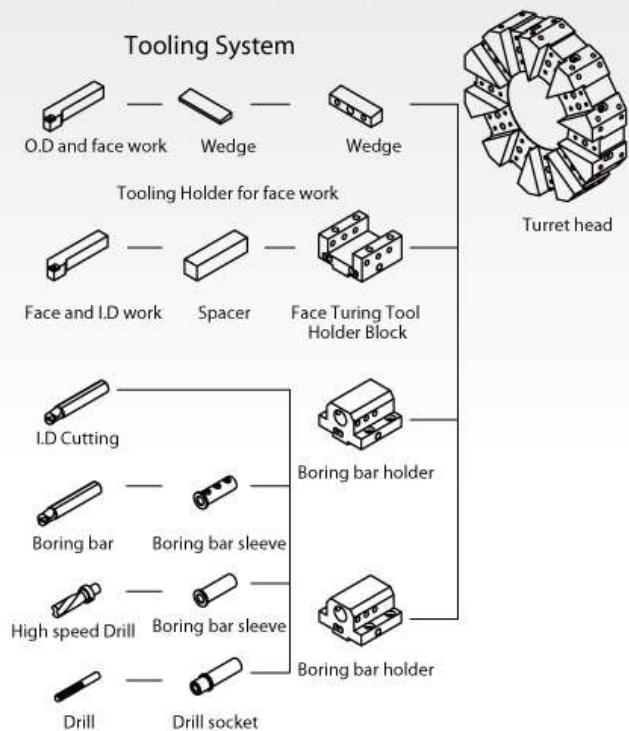

加工行程圖

	FTC-23(26)B/600		FTC-23(26)B/900		FTC-23(26)B/1200	
turret	10T	12T	10T	12T	10T	12T
A	660		960		1260	
B	588		888		1188	
C	165		165		165	
D	190	205	190	205	190	205
E	165		165		165	

	FTC-23(26)L/600		FTC-23(26)L/900		FTC-23(26)L/1200	
turret	10T	12T	10T	12T	10T	12T
A	635		935		1235	
B	588		888		1188	
C	165		165		165	
D	190	205	190	205	190	205
E	165		165		165	

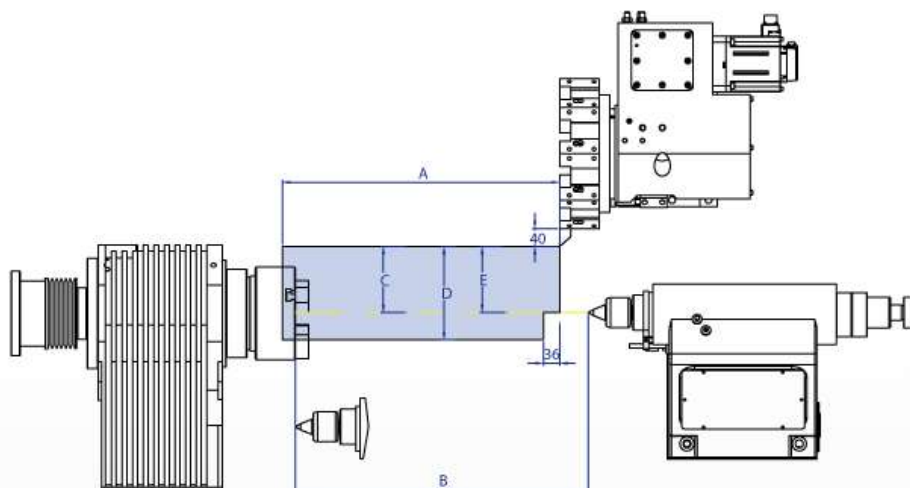

機械外觀圖

FTC-23(26)/600
Machine floor space drawing

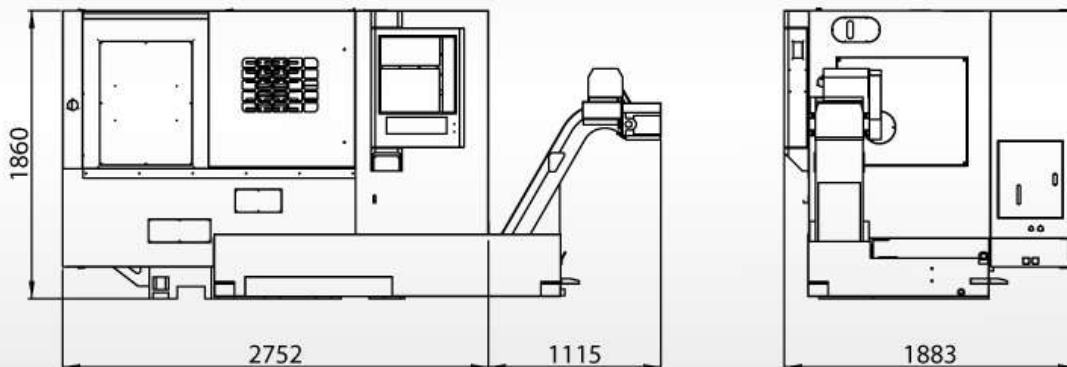

機械外觀尺寸

機械規格

項目	內容	FTC-23/26
加工範圍	床鞍最大旋徑	600mm
	兩頂心距離	625/925/1225mm
	標準加工徑	φ210/φ260mm
	最大車削直徑	φ300mm
	最大加工長度	580/850/1150mm
主 軸	主軸馬達	AC15kw/20hp 18.5kw/25hp
	主軸最高轉速	4200/3000rpm
	主軸鼻端型式	A2-6 / A2-8
	主軸通孔徑	65mm(75opt) 92mm(105opt)
	棒材最大加工直徑	52mm(65opt) 75mm(92opt)
	主軸前端軸承直徑	100/130mm
	夾頭規格	8" / 10"
尾 座	尾座心軸錐度	MT#4/MT#5(opt)
	尾座心軸直徑	80mm
	尾座心軸行程	70/80mm
軸向 進給速度	X 軸行程	165+40mm
	Z 軸行程	600/900/1200mm
	X 軸快速位移速度	20m/min(B) 24m/min(L)
	Z 軸快速位移速度	20m/min(B) 30m/min(L)
	X,Z 軸向馬達	3.0Kw(2.5 or 3.0 opt)
	最小輸入單位	0.001mm
刀 塔	刀塔型式	伺服式
	□刀柄尺寸	□25mm
	擋孔刀最大尺寸	φ40mm
	刀塔刀具數	10/12(opt)
	相鄰刀換刀時間	1.2sec
其 他	切削液馬達	3/4 1 1/2
機械尺寸	機械尺寸	2750*1900*1800 3000*1900*1950mm ³
	佔地面積	3600*2500mm ²
	包裝尺寸	3850*2290*2150 4000*2290*2150mm ³
	機械淨重	5050/5550/6100 5200/5700/6250kg
	機械毛重	5500/6050/6700 5650/6200/6850kg

標準附屬品

- 8" 中空油壓三爪夾頭 (FTC-23 B/L)
- 10" 中空油壓三爪夾頭 (FTC-26 B/L)
- 10位置伺服式刀塔
- 端面刀具座 1只
- 內孔刀具座 4只
內徑刀套
10,12,16,20,25,32/各1只
- 生爪 1組
- 油壓尾座 MT#4
- 分離式水箱
- 切削液系統
- 鐵屑輸出機
- 集中潤滑系統
- 電控箱熱交換器
- 腳踏開關
- RS-232 介面
- 工作燈
- 警示燈
- 地基螺絲與水平墊塊
- 工具箱
- 機械與控制器明書

選購附屬品

- 工件接收器
- 成品輸送機
- 刀長量測臂
- 油霧回收機
- 油水分離機
- 棒材自動送料機介面
- 主軸Cs機能
- 自動斷電系統
- 可程式尾座
- VDI/BMT 刀塔系統
- 彈性筒夾模組 (φ52 or φ60)
- 變壓器
- 出口包裝

※附記：B為硬軌型式，L為線軌型式。

※本公司產品隨時改良更新，設計變更不另通知。



台灣總公司

台灣.台中市后里區舊社路3-18 號

TEL :+886 4 25590525

[Http://www.first-chant.com](http://www.first-chant.com)

FAX:+886 4 25590387

E-mail:fce@first-chant.com